

VISTA SUPERIOR

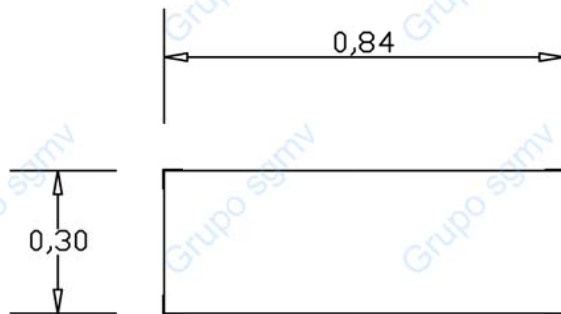

VISTA FRONTAL

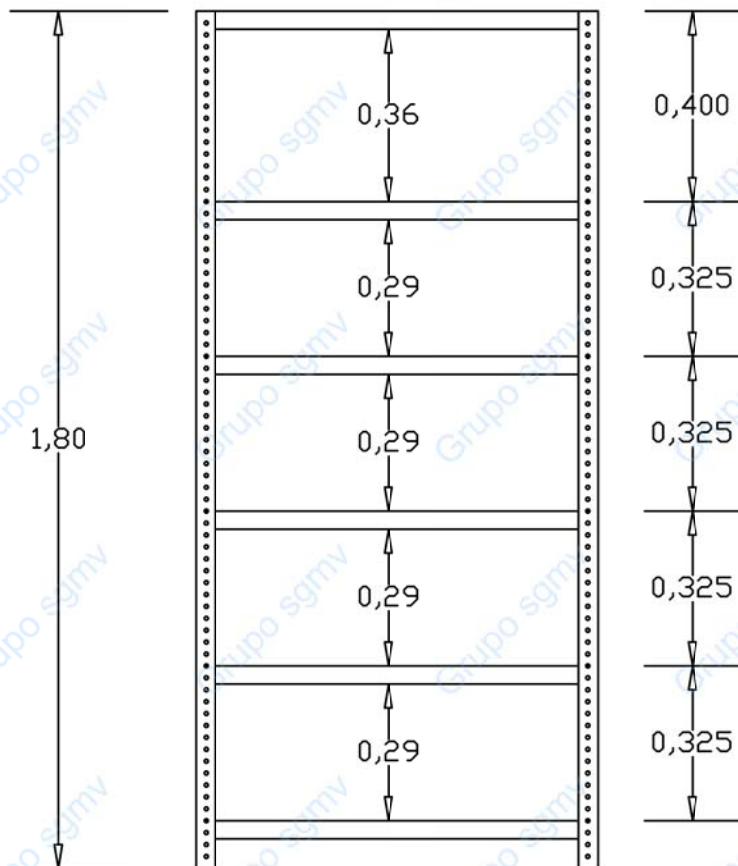

VISTA ISOMETRICO

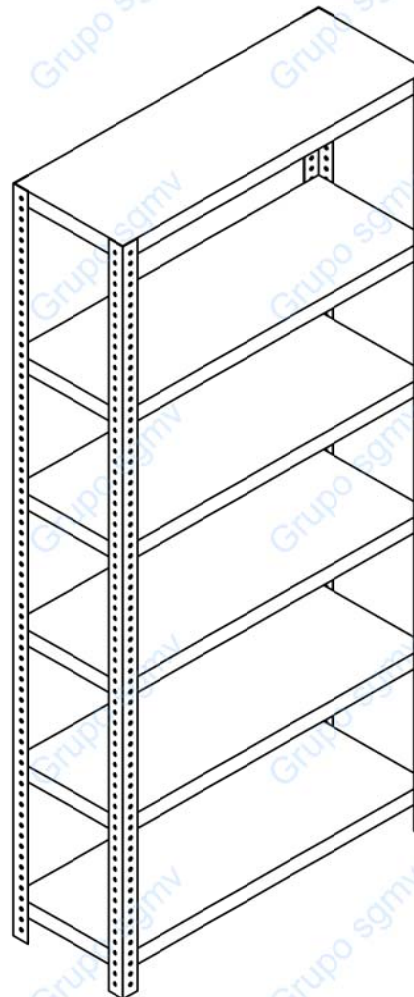

**GRUPO SGMV S.A de C.V.**

SISTEMAS INTELIGENTES DE ALMACENAMIENTO Y EQUIPO

**MODELO 180836**

CARACTERISTICAS	E <sub>conomica</sub>	L <sub>igera</sub>	M <sub>ediana</sub>	P <sub>esada</sub>
Capacidad de carga por entrepaños	10-25 kg	30-50 kg	55-80 kg	85-100 kg
Angulo Ranurado 1.80 m. calibre 16				
Angulo Ranurado 1.80 m. calibre 14				
Entrepaño 30 x 84 calibre 24				
Entrepaño 30 x 84 calibre 24, 1 Refuerzo				
Entrepaño 30 x 84 calibre 22				
Entrepaño 30 x 84 calibre 20				
Esquineros para entrepaño				
Tornillo de $\frac{5}{16} \times \frac{5}{8}$ Hex Galvanizado				
Tuerca de $\frac{5}{16}$ Hex Galvanizado				
Tornillo de 1/4 x 1/2 Hex Galvanizado				
Tuerca de 1/4 Hex Galvanizado				
Pintura en Polvo Electroestatica				

**ESPECIFICACIONES**

Estanteria fabricada con angulos ranurados seccion de 30x30 y 40x40 calibre 14y 16, entrepaños lisos calibre 20, 22, 24 y 24 con 1 refuerzo con acabado de pintura en polvo electroestatica, Esquineros para entrepaño calibre 20 y Tornilleria de alta resistencia Galvanizado de  $\frac{5}{16} \times \frac{5}{8}$  y  $\frac{1}{4} \times \frac{1}{4}$

**RECOMENDADO**

- \* Industrial
- \* Comercial
- \* Oficina